



VA BRIDAS VERTICALES LÍNEA PESADA

- **Características:**

Todas las bridas de la serie VA han sido diseñadas para ser adaptables y duraderas, y soportar el uso continuado en aplicaciones de línea pesada.

La nueva serie VA300 ayuda a cubrir el vacío existente entre las más pequeñas de la gama. Fabricadas sólo por Brauer, presentan un acabado fosfatado resistente a la corrosión.

Los modelos VA300S, VA700S, VA1200S y VA2400S comprenden un mecanismo básico de cierre rápido sobre los cuales puede soldarse al ángulo deseado el brazo y la empuñadura, y se solicitan como "accesorios". Estos modelos se caracterizan por una base pivotante soldada al mecanismo de cierre la cual puede soldarse directamente a un utillaje o alternativamente a una base (que se ofrece como accesorio).

Los modelos VA300T, VA700T, VA1200T, y VA2400T comparten todas las características de los modelos anteriores, pero con una base vertical que puede ser atornillada o soldada a un utillaje o soldada a una base (que se ofrece como accesorio) que puede ser montada con tornillo de utillaje.

Los modelos VA300T, VA700/1A, VA1200/1A y VA2400/1A son similares a los modelos tipo 'T' pero con una empuñadura de PVC y un brazo más largo que puede ser modificado, y un soporte de tornillo suministrado que puede soldarse en la posición deseada.

Los modelos VA300T, VA700/2C, VA1200/2C y VA2400/2C se caracterizan por su base horizontal con agujeros para atornillar, una empuñadura de PVC y un soporte de tornillo fijo que no requiere soldadura.

- **Especificaciones:**

Los componentes principales son de acero, las empuñaduras bajas en 'T' de fundición, y los remaches de acero endurecido. El acabado de las bridas es pavonado.

- **Montaje:**

Al soldar los tipos 'S' asegúrese que todas las superficies de contacto se suelden. Asegúrese que no entre soldadura en las partes que provocan el bloqueo de la brida.

El perno de la empuñadura puede ajustarse si es necesario para evitar el exceso de libre juego del mecanismo.

Una lubricación frecuente asegura una larga vida.

BRIDAS VERTICALES DE LÍNEA PESADA (HEAVY-DUTY)

VA300 SERIES

MODELO VA300/S

Cod. 74001403010



para modelos neumáticos página 12



para mecanismo de bloqueo en "posición apertura" añade el sufijo (LC) al número de modelo



Brazo:
Para soldar una extensión.

Base:
Pivotante, para soldar en la posición deseada.

Fuerza de retención nominal:
300 daN

Peso:
0.15 Kg

Ver "Accesorios" para otros productos.

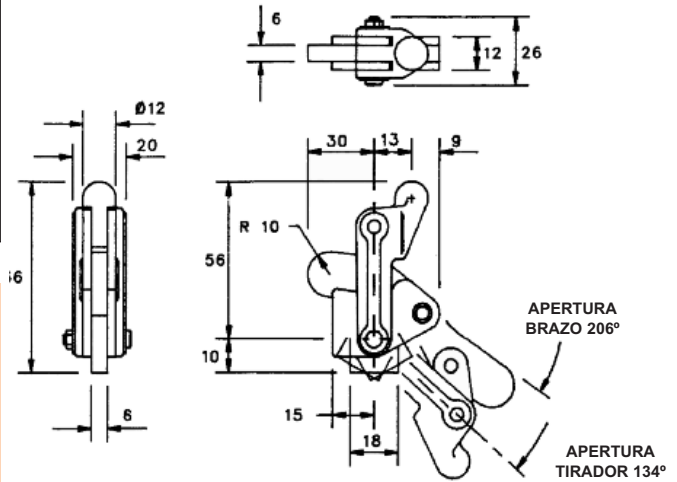

VA300 SERIES

MODELO VA300/T

Cod. 74001403020



para modelos neumáticos página 12



para mecanismo de bloqueo en "posición apertura" añade el sufijo (LC) al número de modelo



Brazo:
Para soldar una extensión.

Base:
Vertical.

Fuerza de retención nominal:
300 daN

Peso:
0.15 Kg

Ver "Accesorios" para otros productos.

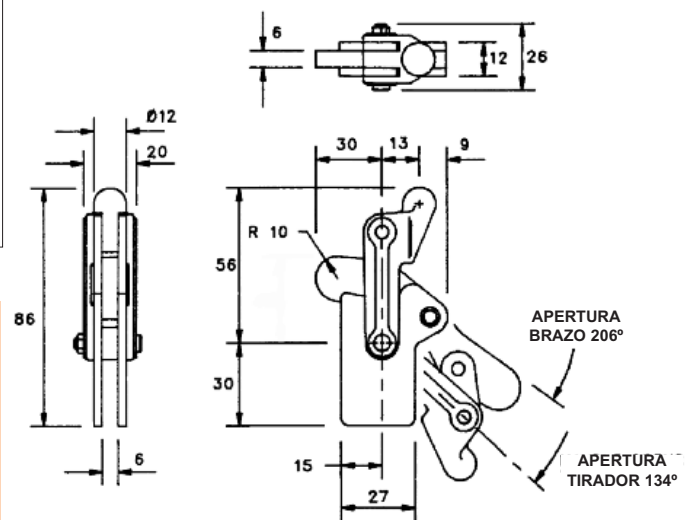

BRIDAS VERTICALES DE LÍNEA PESADA (HEAVY-DUTY)

VA300 SERIES

MODELO **VA300/2S**

Cod. 74001403030



para modelos neumáticos página 12



para mecanismo de bloqueo en "posición apertura" añade el sufijo (LC) al número de modelo



Brazo:
Para soldar una extensión.

Base:
Horizontal.

Fuerza de retención nominal:
300 daN

Peso:
0.20 Kg

Ver "Accesorios" para otros productos.

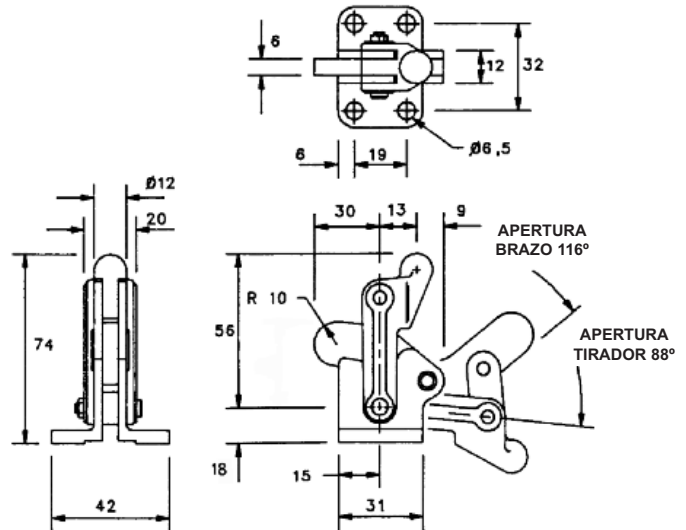

VA300 SERIES

MODELO **VA300/1B**

Cod. 74001403201



para modelos neumáticos página 12



para mecanismo de bloqueo en "posición apertura" añade el sufijo (LC) al número de modelo



Brazo:
Tornillo ajustable a lo largo del brazo.

Base:
Vertical.

Fuerza de retención nominal:
300 daN

Peso:
0.25 Kg

Se suministra completa con:
MB0650 Set tornillo & tuercas.
FW 06/12 Arandela.

Ver "Accesorios" para otros productos.

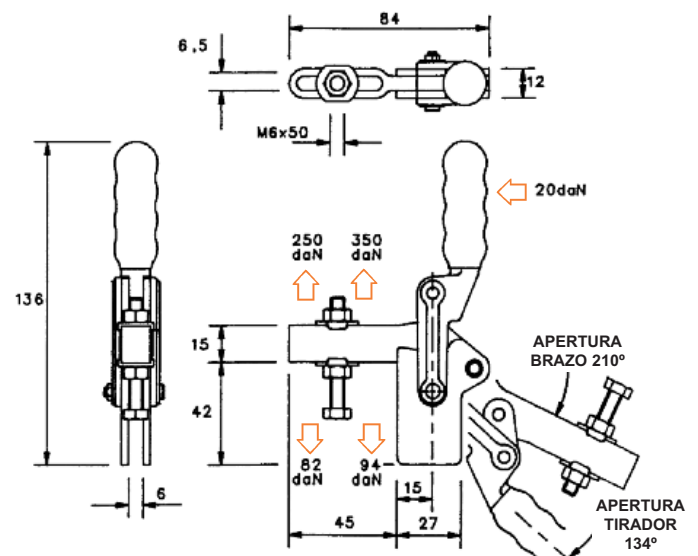

BRIDAS VERTICALES DE LÍNEA PESADA (HEAVY-DUTY)

VA300 SERIES ACCESORIOS

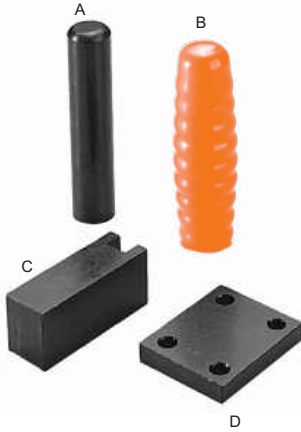

PART N°	Cod.
A3	74005600003
B3	74005700003
C3	74005800003
D3	74005900003

Tirador modelo A3: **Peso:**
Para soldar en el ángulo deseado a VA300S & VA300T. 0.056 Kg

Mango B3: **Peso:**
Ajusta al tirador A3. 0.011 Kg

Brazo modelo C3: **Peso:**
Para extender los brazos de VA300S & VA300T. 0.083 Kg

Base modelo D3: **Peso:**
Para atornillar VA300S & VA300T. 0.040 Kg

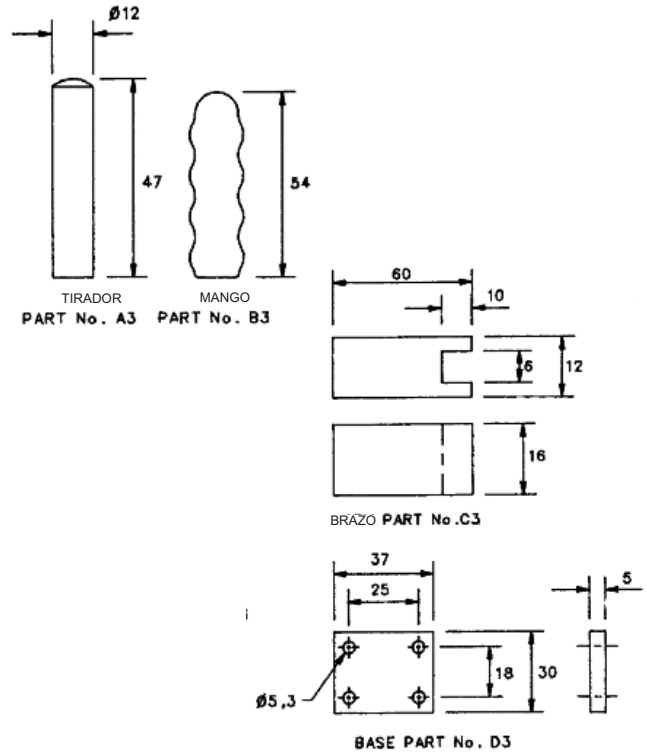

BRIDAS VERTICALES LINEA PESADA

VA700 SERIES MODELO VA700S Cod. 74001407010



Brazo:
Para soldar una extensión.

Base:
Pivotante para soldar en la posición deseada.

Fuerza de retención nominal:
700 daN

Peso:
0.70 Kg

Ver "Información sobre características e instalación" para instrucciones de montaje.

Ver "Accesorios" para otros productos.

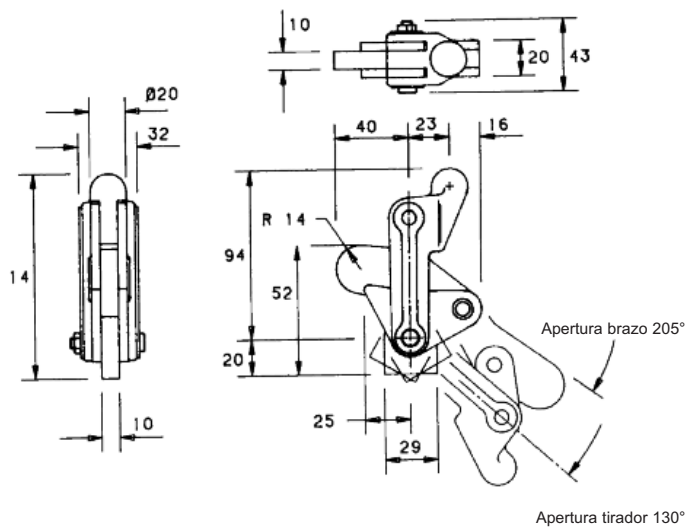

BRIDAS VERTICALES DE LÍNEA PESADA (HEAVY-DUTY)

VA700 SERIES

MODELO VA700T

Cod. 74001407020



para modelos neumáticos página 12



para mecanismo de bloqueo en "posición apertura" añade el sufijo (LC) al número de modelo

Brazo:
Para soldar una extensión.

Base:
Vertical.

Fuerza de retención nominal:
700 daN

Peso:
0.80 Kg

Ver página "Información sobre características e instalación" para instrucciones de montaje.

Ver "Accesorios" para otros productos.

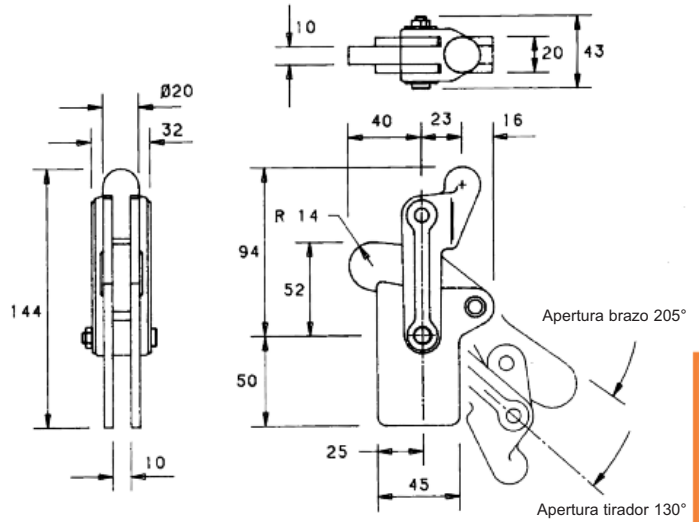

VA700 SERIES

MODELO VA700/1A

Cod. 74001407401



para modelos neumáticos página 12



para mecanismo de bloqueo en "posición apertura" añade el sufijo (LC) al número de modelo

Brazo:
Brazo macizo.

Base:
Vertical.

Fuerza de retención nominal:
700 daN

Peso:
1.10 Kg

Se suministra completa con:
Soporte de tornillo.
MB12100 Set tornillo & tuercas.

Ver "Accesorios" para otros productos.

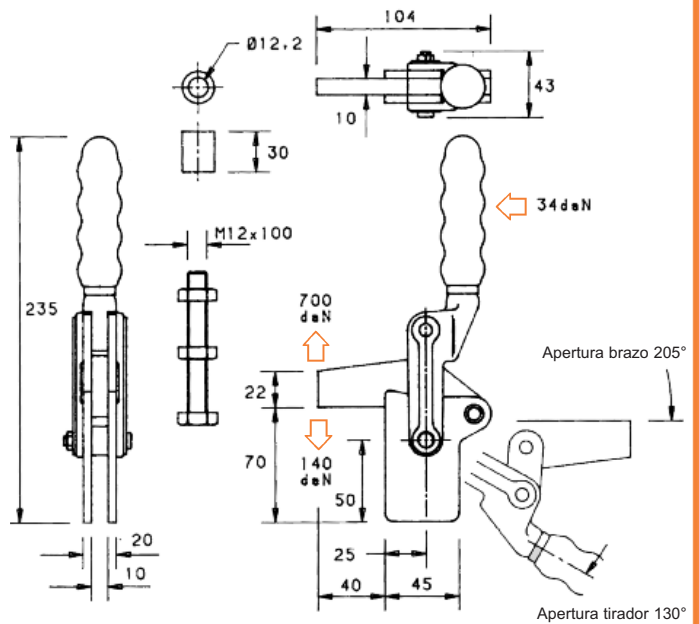

BRIDAS VERTICALES LINEA PESADA

BRIDAS VERTICALES DE LÍNEA PESADA (HEAVY-DUTY)

VA700 SERIES

MODELO **VA700/2C**

Cod. 74001407501



para modelos neumáticos página 12



para mecanismo de bloqueo en "posición apertura" añade el sufijo (LC) al número de modelo



Brazo:
Tornillo en posición fija.

Base:
Horizontal.

Fuerza de retención nominal:
700 daN

Peso:
1.25 Kg

Se suministra completa con:
MB12100 Set tornillo & tuercas.

Ver "Accesorios" para otros productos.

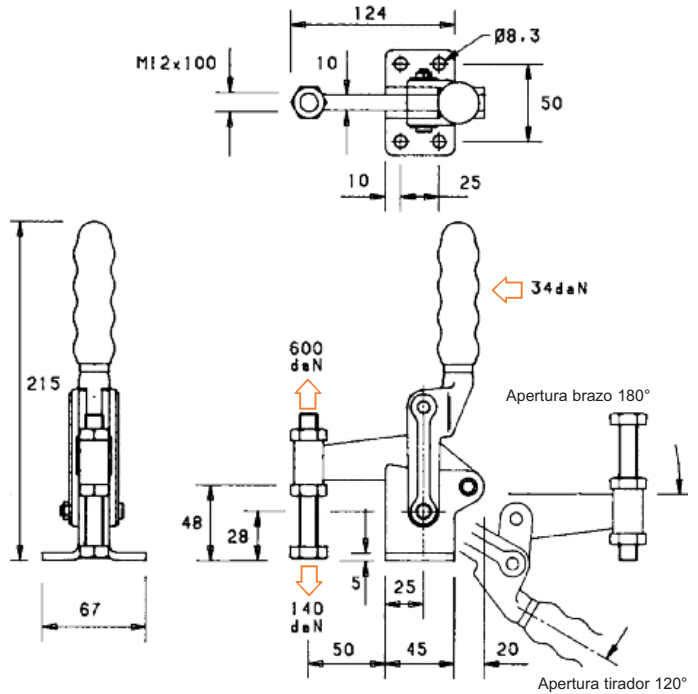

VA700 SERIES

MODELO **VA700TD**

Cod. 74001407601



para modelos neumáticos página 12



para mecanismo de bloqueo en "posición apertura" añade el sufijo (LC) al número de modelo



Brazo:
Con agujeros para montaje.

Base:
Vertical con agujeros para montaje.

Fuerza de retención nominal:
700 daN

Peso:
1.01kg

Ver "Accesorios" para otros productos.

Las dimensiones no especificadas son las mismas que para VA700T

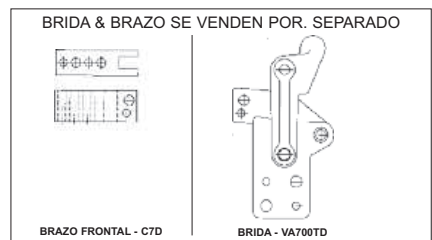
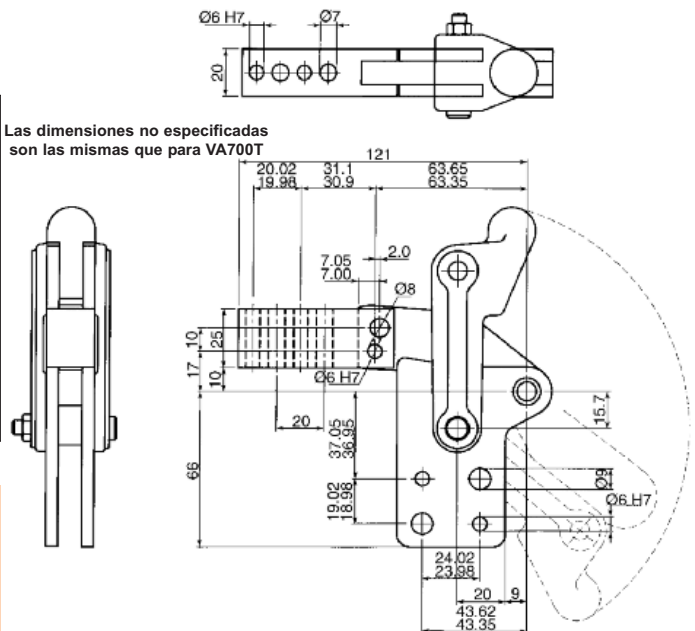

BRIDAS VERTICALES DE LÍNEA PESADA (HEAVY-DUTY)

VA700 SERIES

MODELO VA700TP

Cod. 74001407701



para modelos neumáticos página 12



para mecanismo de bloqueo en "posición apertura" añade el sufijo (LC) al número de modelo



Brazo:
Brazo macizo con agujeros para montaje.

Base:
Vertical con agujeros para montaje.

Fuerza de retención nominal:
700 daN

Peso:
1.01kg

Ver "Accesorios" para otros productos.

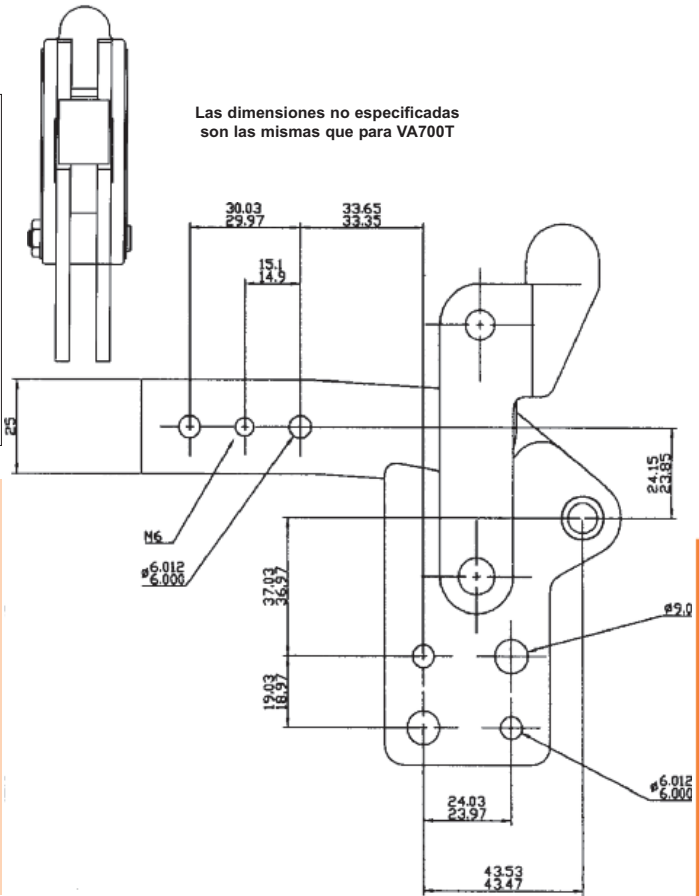

VA700 SERIES

MODELO VA700TV

Cod. 74001407801



para modelos neumáticos página 12



para mecanismo de bloqueo en "posición apertura" añade el sufijo (LC) al número de modelo



Brazo:
Brazo macizo con agujeros para montaje.

Base:
Vertical con agujeros para montaje.

Fuerza de retención nominal:
700 daN

Peso:
1.01kg

Ver "Accesorios" para otros productos.

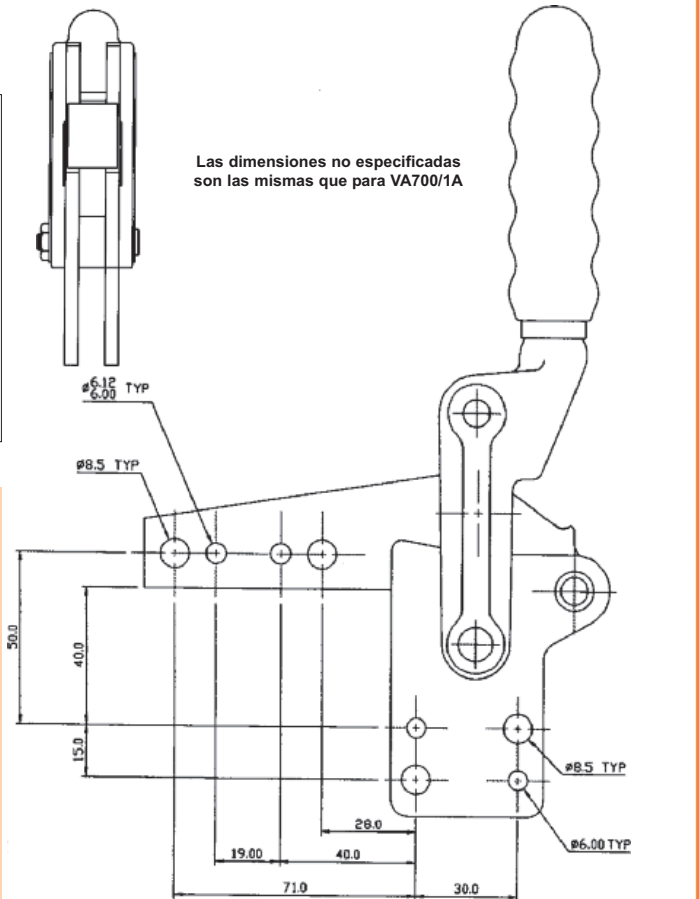

BRIDAS VERTICALES LINEA PESADA

BRIDAS VERTICALES DE LÍNEA PESADA (HEAVY-DUTY)

VA700 SERIES
ACCESORIOS

PART N°	Cod.
A7	74005600007
B7	74005700007
C7	74005800007
D7	74005900007

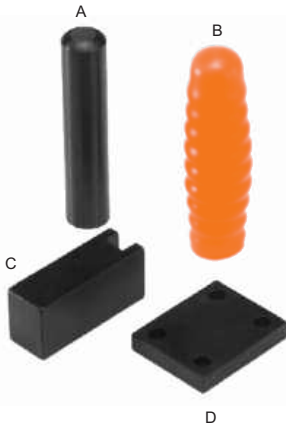

Tirador modelo A7: **Peso:** 0.20 Kg
Para soldar en el ángulo deseado a VA700S & VA700T.

Mango B7: **Peso:** 0.01 Kg
Ajusta al tirador A7

Brazo modelo C7: **Peso:** 0.21 Kg
Para extender los brazos de VA700S & VA700T.

Base modelo D7: **Peso:** 0.11 Kg
Para atornillar VA700S & VA700T.

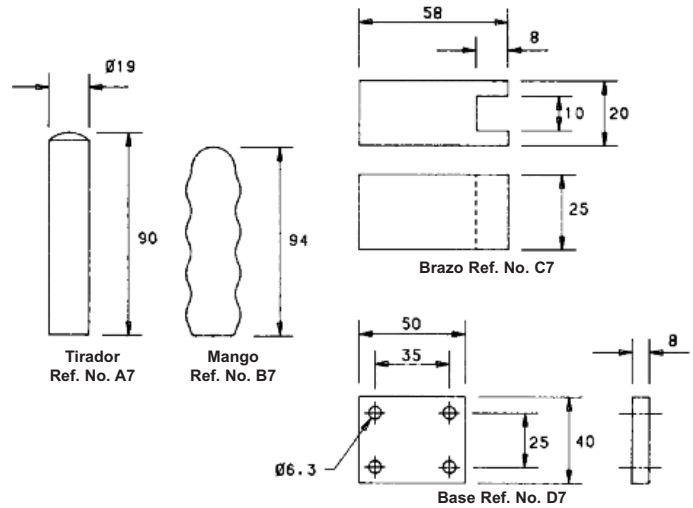

BRIDAS VERTICALES LINEA PESADA

VA1200 SERIES MODELO VA1200S Cod. 74001412010



Brazo:
Para soldar una extensión.

Base:
Pivotante para soldar en la posición deseada.

Fuerza de retención nominal:
1200 daN

Peso:
1.30 Kg
Ver "Accesorios" para otros productos.

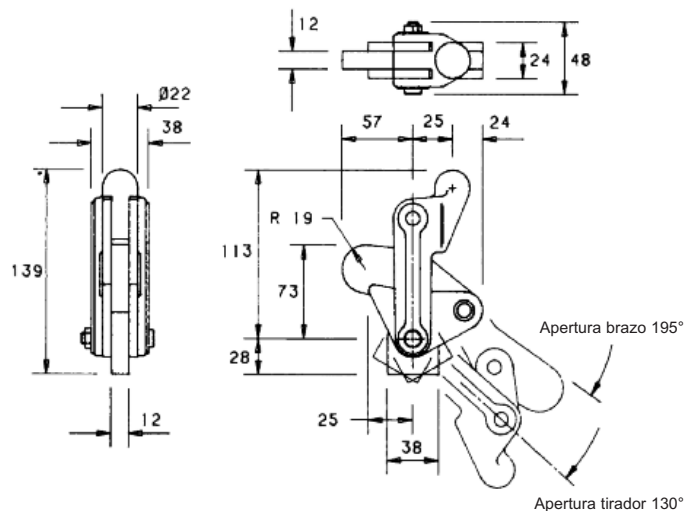

BRIDAS VERTICALES DE LÍNEA PESADA (HEAVY-DUTY)

VA1200 SERIES

MODELO VA1200T

Cod. 74001412020



para modelos neumáticos página 13



para mecanismo de bloqueo en "posición apertura" añade el sufijo (LC) al número de modelo

Brazo:
Para soldar una extensión.

Base:
Vertical.

Fuerza de retención nominal:
1200 daN

Peso:
1.45 Kg

Ver "Accesorios" para otros productos.

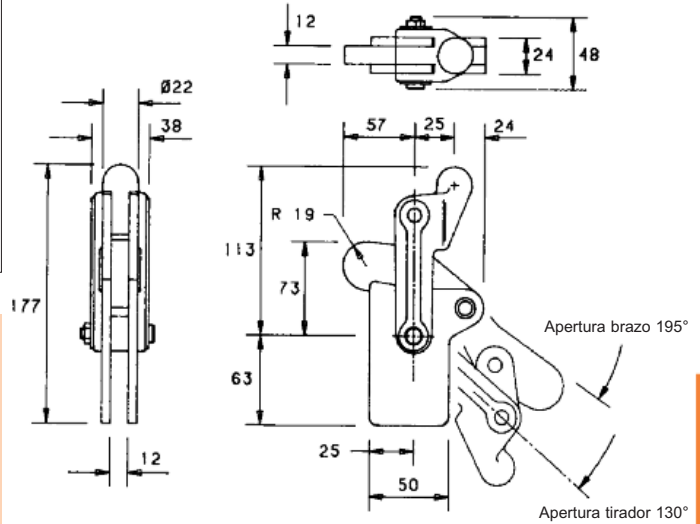

VA1200 SERIES

MODELO VA1200/1A

Cod. 74001412401



para modelos neumáticos página 13



para mecanismo de bloqueo en "posición apertura" añade el sufijo (LC) al número de modelo

Brazo:
Brazo macizo.

Base:
Vertical.

Fuerza de retención nominal:
1200 daN

Peso:
1.80 Kg

Se suministra completa con:
Soporte de tornillo.
MB12100 Set tornillo & tuercas.

Ver "Accesorios" para otros productos.

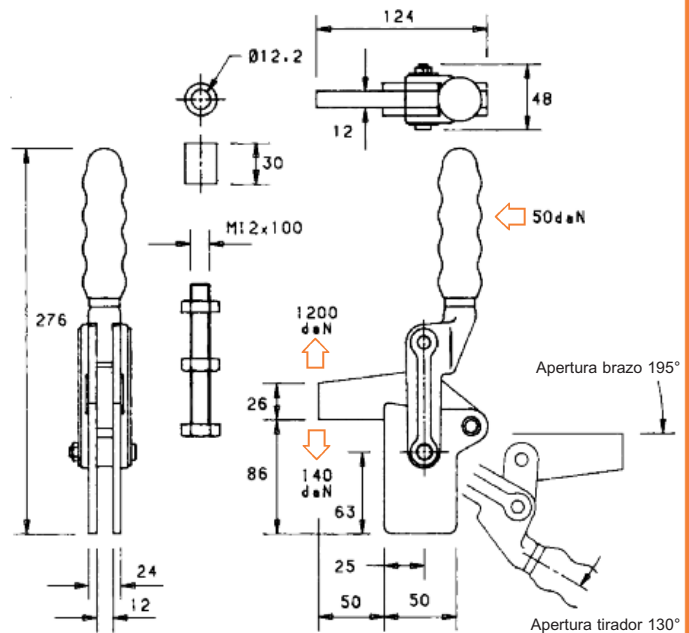

BRIDAS VERTICALES DE LÍNEA PESADA (HEAVY-DUTY)

VA1200 SERIES
MODELO VA1200/2C
Cod. 74001412501



para modelos neumáticos página 13



para mecanismo de bloqueo en "posición apertura" añada el sufijo (LC) al número de modelo

Brazo:
Tornillo en posición fija.

Base:
Horizontal.

Fuerza de retención nominal:
1200 daN

Peso:
1.95 Kg

Se suministra completa con:
MB12100 Set tornillo & tuercas.

Ver "Accesorios" para otros productos.

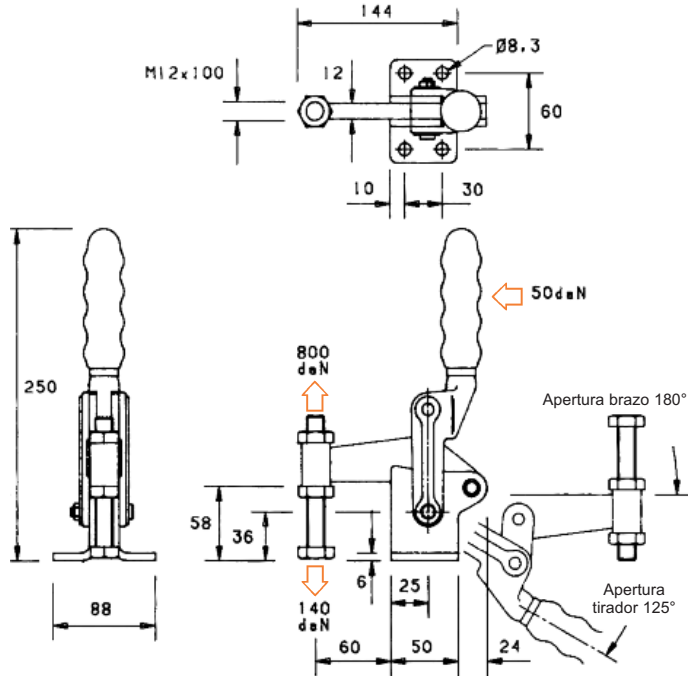

VA1200 SERIES
MODELO VA1200TD
Cod. 74001412601



para modelos neumáticos página 13



para mecanismo de bloqueo en "posición apertura" añada el sufijo (LC) al número de modelo

Brazo:
Con agujeros para montaje.

Base:
Vertical con agujeros para montaje.

Fuerza de retención nominal:
1200 daN

Peso:
1.87kg

Ver "Accesorios" para otros productos.

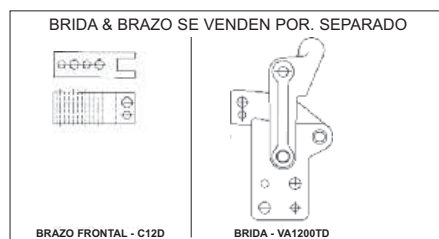
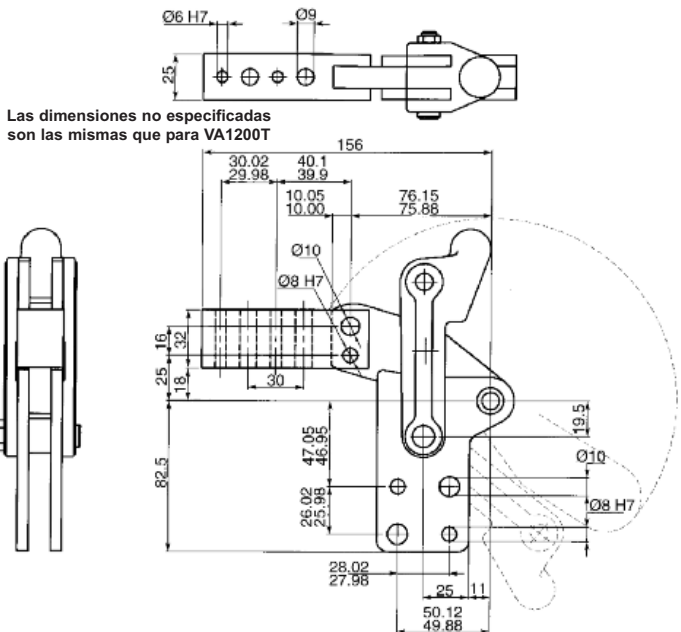

BRIDAS VERTICALES DE LÍNEA PESADA (HEAVY-DUTY)

VA1200 SERIES
MODELO VA1200TP
Cod. 74001412701



para modelos neumáticos página 13



para mecanismo de bloqueo en "posición apertura" añade el sufijo (LC) al número de modelo



Brazo:
 Brazo macizo con agujeros para montaje.

Base:
 Vertical con agujeros para montaje.

Fuerza de retención nominal:
 1200 daN

Peso:
 1.87kg

Ver "Accesorios" para otros productos.

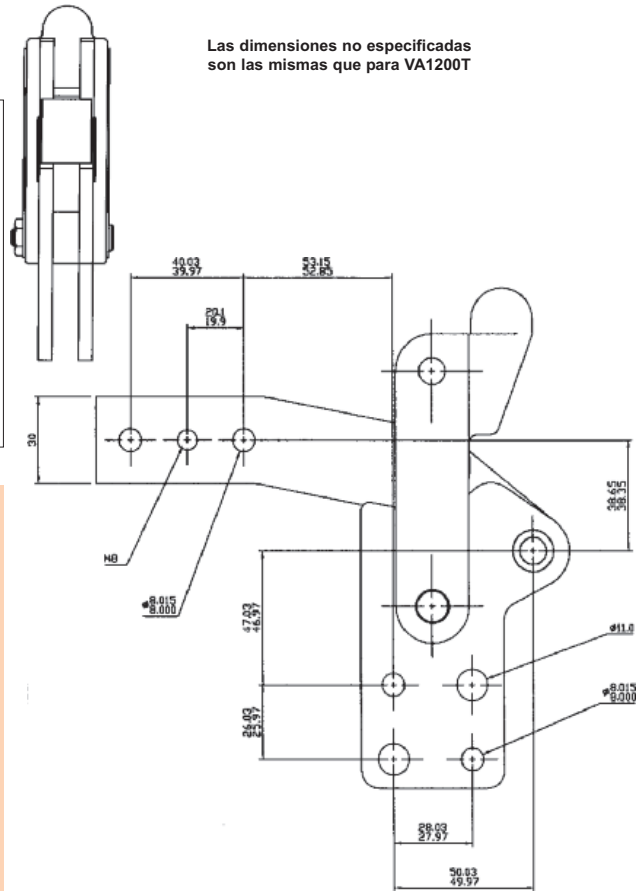

VA1200 SERIES ACCESORIOS

PART N°	Cod.
A12	74005600012
B12	74005700012
C12	74005800012
D12	74005900012

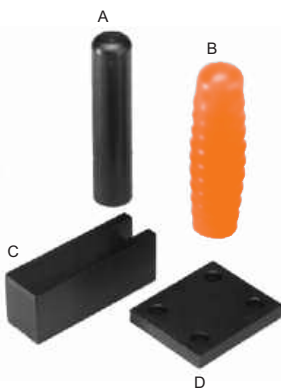

Tirador modelo A12: **Peso:** 0.30 Kg
 Para soldar en el ángulo deseado a VA1200S & VA1200T.

Mango B12: **Peso:** 0.01 Kg
 Ajusta al tirador A12

Brazo modelo C12: **Peso:** 0.42 Kg
 Para extender los brazos de VA1200S & VA1200T.

Base modelo D12: **Peso:** 0.17 Kg
 Para atornillar VA1200S & VA1200T.

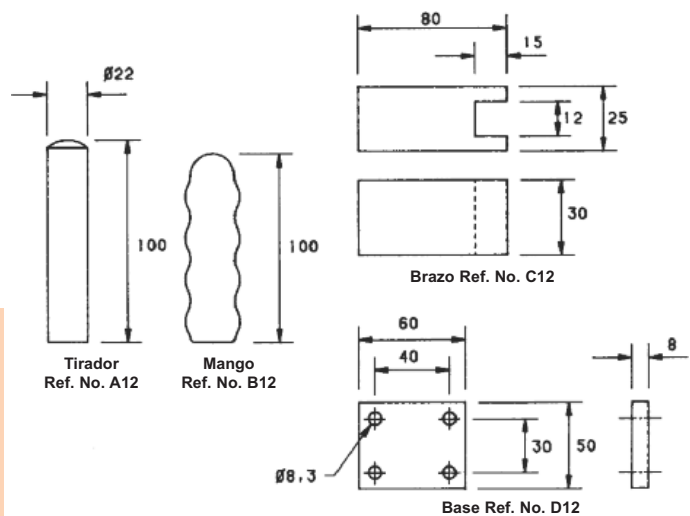

BRIDAS VERTICALES DE LÍNEA PESADA (HEAVY-DUTY)

VA2400 SERIES

MODELO **VA2400S**

Cod. 74001424010



para modelos neumáticos página 13



para mecanismo de bloqueo en "posición apertura" añade el sufijo (LC) al número de modelo



Brazo:
Para soldar una extensión.

Base:
Pivotante para soldar en la posición deseada.

Fuerza de retención nominal:
2400 daN

Peso:
2.90 Kg

Ver "Accesorios" para otros productos.

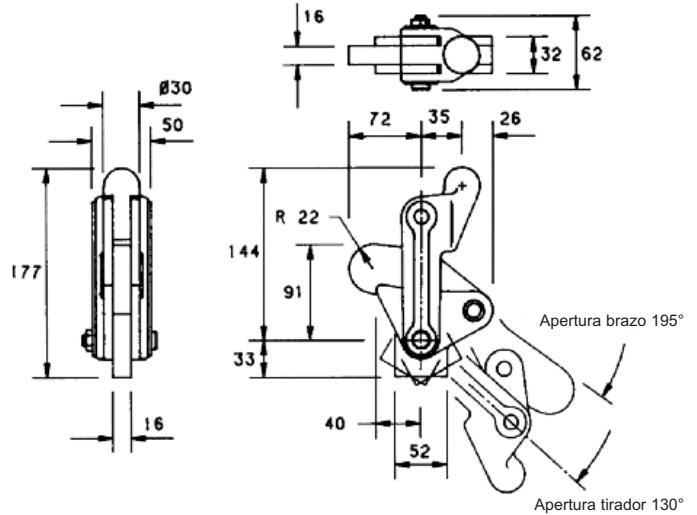

VA2400 SERIES

MODELO **VA2400T**

Cod. 74001424020



para modelos neumáticos página 13



para mecanismo de bloqueo en "posición apertura" añade el sufijo (LC) al número de modelo



Brazo:
Para soldar una extensión.

Base:
Vertical.

Fuerza de retención nominal:
2400 daN

Peso:
3.20 Kg

Ver "Accesorios" para otros productos.

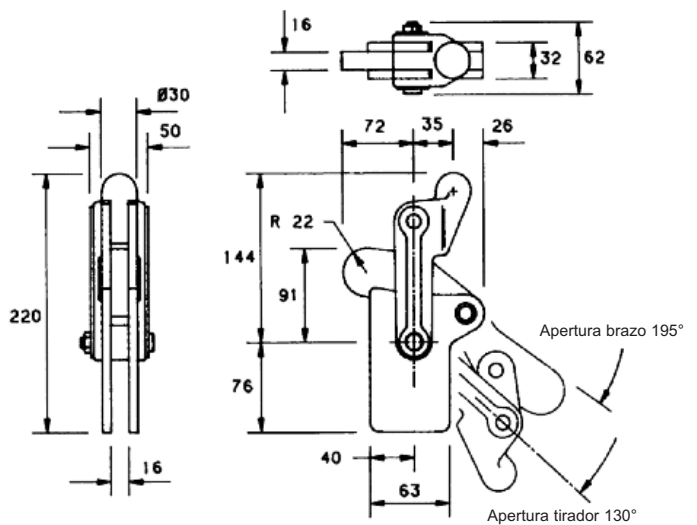

BRIDAS VERTICALES DE LÍNEA PESADA (HEAVY-DUTY)

VA2400 SERIES

MODELO VA2400/1A

Cod. 74001424401



para modelos neumáticos página 13



para mecanismo de bloqueo en "posición apertura" añade el sufijo (LC) al número de modelo



Brazo:
Brazo macizo.

Base:
Vertical.

Fuerza de retención nominal:
2400 daN

Peso:
3.75 Kg

Se suministra completa con:
Soporte de tornillo.
MB16150 Set tornillo & tuercas.
Ver "Accesorios" para otros productos.

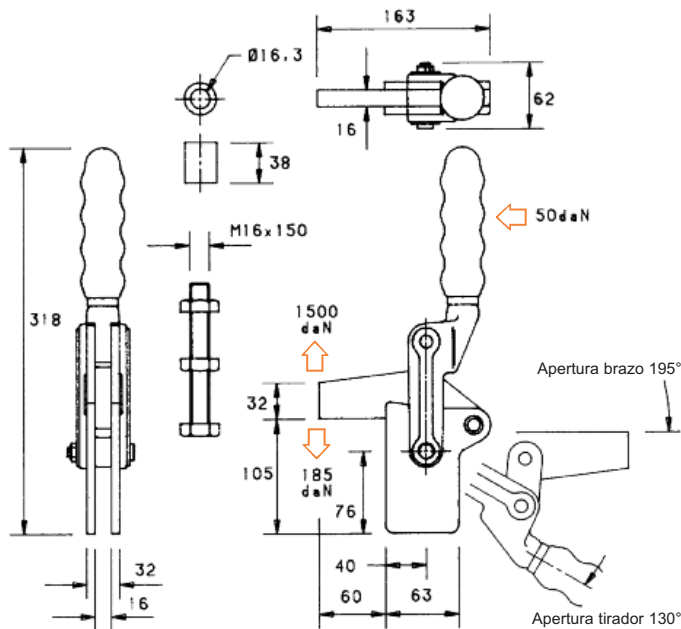

VA2400 SERIES

MODELO VA2400/2C

Cod. 74001424501



para modelos neumáticos página 13



para mecanismo de bloqueo en "posición apertura" añade el sufijo (LC) al número de modelo



Brazo:
Tornillo en posición fija.

Base:
Horizontal.

Fuerza de retención nominal:
2400 daN

Peso:
4.10 Kg

Se suministra completa con:
MB16150 Set tornillo & tuercas.
Ver "Accesorios" para otros productos.

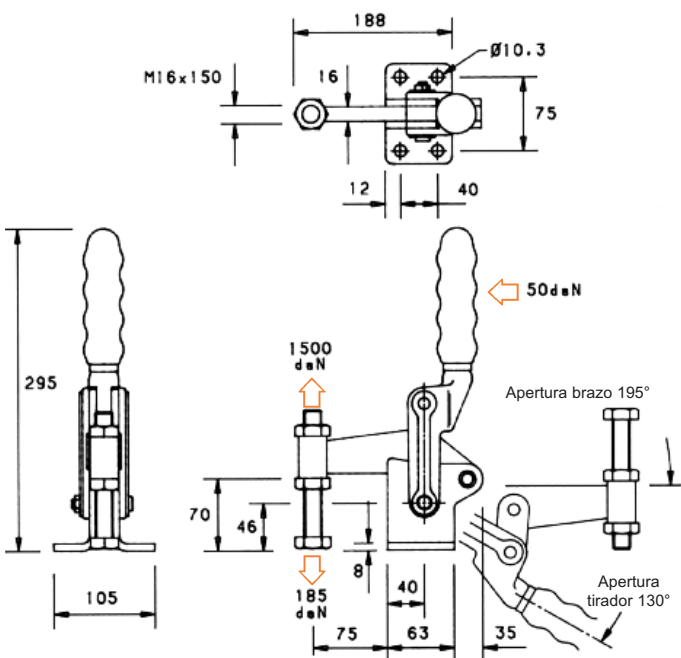

BRIDAS VERTICALES DE LÍNEA PESADA (HEAVY-DUTY)

VA2400 SERIES
MODELO VA2400TD
Cod. 74001424601



para modelos neumáticos página 13



para mecanismo de bloqueo en "posición apertura" añade el sufijo (LC) al número de modelo

Brazo:
 Con agujeros para montaje.

Base:
 Vertical con agujeros para montaje.

Fuerza de retención nominal:
 2400 daN

Peso:
 3.96kg

Ver "Accesorios" para otros productos.

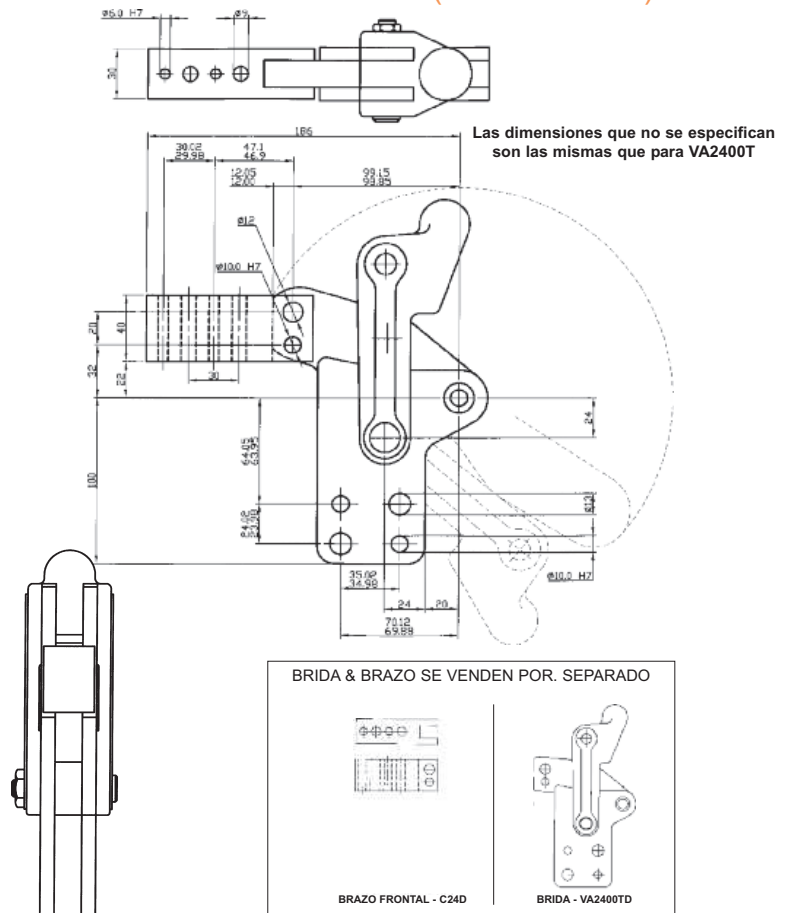

VA2400 SERIES
MODELO VA2400TP
Cod. 74001424701



para modelos neumáticos página 13



para mecanismo de bloqueo en "posición apertura" añade el sufijo (LC) al número de modelo

Brazo:
 Brazo macizo con agujeros para montaje.

Base:
 Vertical con agujeros para montaje.

Fuerza de retención nominal:
 2400 daN

Peso:
 3.96kg

Ver "Accesorios" para otros productos.

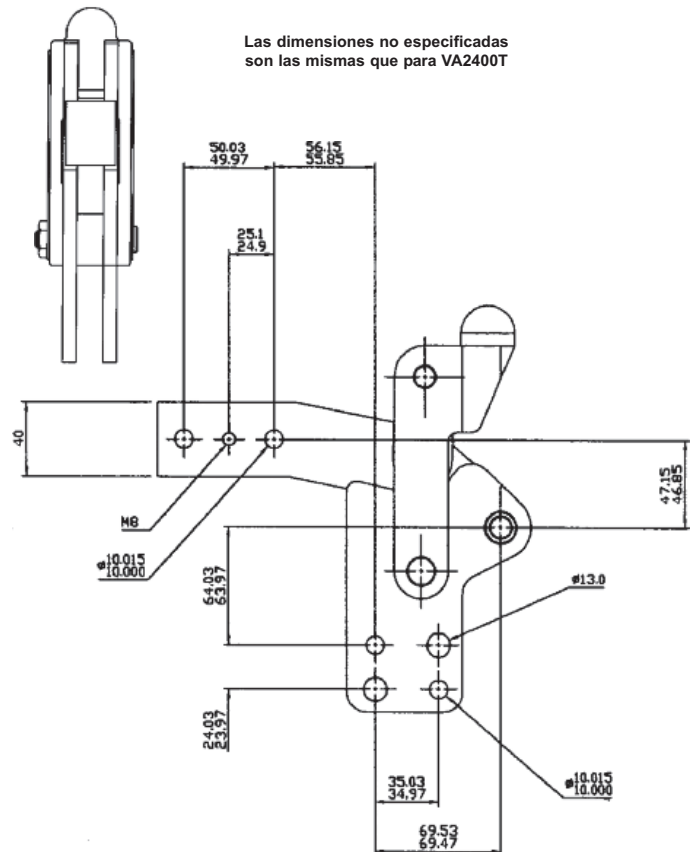

BRIDAS VERTICALES DE LÍNEA PESADA (HEAVY-DUTY)

VA2400 SERIES ACCESORIOS

PART N°	Cod.
A24	74005600024
B24	74005700024
C24	74005800024
D24	74005900024



Tirador modelo A24: **Peso:**
Para soldar en el 0.39Kg
ángulo deseado
VA2400S & VA2400T.

Mango B24: **Peso:**
Ajusta al tirador A24. 0.02 Kg

Brazo modelo C24: **Peso:**
Para extender los 0.76 Kg
brazos de
VA2400S & VA2400T.

Base modelo D24: **Peso:**
Para atornillar 0.26 Kg
VA2400S & VA2400T.

